

SCHMITT
Kreiselumpen

**chemikalienfeste Pumpen
für aggressive und hochreine Medien**

**Betriebsanleitung
Wartung
Montage**



Baureihe TE

Tauchpumpen

Werkstoffe: Edelstahl 1.4571

Allgemeine Hinweise

Diese Betriebsanleitung enthält Hinweise, die bei Aufstellung, Betrieb und Wartung der Pumpen zu beachten sind. Daher ist diese Anleitung unbedingt vor Aufstellung und Inbetriebnahme vom Monteur sowie dem zuständigen Fachpersonal/Betreiber zu lesen.

Sie muss am Einsatzort der Anlage verfügbar sein.

Das Personal für Bedienung, Wartung, Inspektion und Aufstellung muss die entsprechende Qualifikation für diese Arbeiten aufweisen. Verantwortungsbereich, Zuständigkeit und die Überwachung des Personals müssen durch den Betreiber genau geregelt sein. Durch den Betreiber ist sicherzustellen, daß der Inhalt der Betriebsanleitung vom Personal voll verstanden und beachtet wird.

Die Nichtbeachtung der Hinweise kann sowohl eine Gefährdung von Umwelt und Personen als auch eine Zerstörung oder Beschädigung der Pumpe oder Anlage zur Folge haben.

Hinweise dieser Betriebsanleitung, die bestehenden nationalen Vorschriften zur Unfallverhütung sowie eventuelle interne Arbeits-, Betriebs- und Sicherheitsvorschriften des Anwenders sind zu beachten.

Grundsätzlich sind Arbeiten an stillstehender Pumpe durchzuführen. Pumpen, die gesundheitsgefährdende Medien fördern, müssen dekontaminiert werden. Vor der Wiederinbetriebnahme sind die Vorschriften der **Erstinbetriebnahme** zu beachten.

Aufstellung der Pumpe

Vor der Aufstellung der Pumpe auf einen Behälter oder Pumpensumpf müssen die Maßangaben für die Einbauöffnungen beachtet werden. Pumpe an ihrem vorgesehenen Standplatz in vertikaler Lage anbringen und mit geeigneten Schrauben befestigen. Jede Pumpe hat hierfür vier Bohrungen im Auflageflansch.

Verlegen der Rohrleitungen

Sorgen Sie vor dem Aufstellen einer SCHMITT-Kreiselpumpe für eine optimale und fachgerechte Anordnung der Anschlußleitungen. Ungünstige Leitungsquerschnitte sowie eine falsche Anordnung führen zu einer Minderung der Leistung, eventuell sogar zu Schäden.

Die Nennweiten der Rohrleitungen und der eingebauten Armaturen müssen gleich groß oder größer als die Nennweiten der Pumpen ausgelegt werden. Saugleitungen sollen so kurz wie möglich sein. Scharfe Krümmer, besonders vor dem Saugstutzen der Pumpe, sind zu vermeiden. Rohrleitungen sind so an die Pumpe anzuschließen, dass keine Kräfte auf die Pumpe wirken (z.B. Versatz und Gewicht oder Dehnung bei Förderung von heißen Flüssigkeiten). Verwenden Sie Kompensatoren oder flexible Leitungsstücke auch beim Anschluß von Stahlleitungen.

Betrieb

Verhindern Sie das Ansaugen von Feststoffen und Schlamm.

Baureihe: TE, Baugrößen 115 - 190
Werkstoff: Edelstahl 1.4571

Die Tauchpumpen dieser Baureihe sind absolut **trockenlaufsicher** und ausschließlich für den vertikalen Einbau geeignet.

Die Auflage und Befestigung der Pumpen erfolgt am Flansch, unterhalb des Antriebsmotors, der mit 4 Bohrungen versehen ist.

Es ist darauf zu achten, daß die Pumpen auf einer stabilen Unterlage befestigt werden.

Pumpe an ihren vorgesehenen Standplatz bringen und die Druckleitung ordnungsgemäß anschließen. Pumpen dieser Baureihe werden serienmäßig mit Anschweißverschraubungen (konisch dichtend) geliefert.

Auf absolute Dichtheit der angeschlossenen Leitungen ist zu achten.

Vor dem Anschluß des Motors an das örtliche Netz ist die Spannung mit dem Typenschild des Motors zu vergleichen, Motore mit Ex-Schutz auf ihre Schutzklasse zu prüfen.

Der Anschluß hat den Vorschriften des VDE und den der örtlichen Energieversorgungsunternehmen zu entsprechen.

Mit kurzem Stromstoß die mit einem Pfeil auf der Pumpe angegebene Drehrichtung prüfen. Das Einschalten der Pumpe ist gegen druckseitig geschlossenen Schieber vorzunehmen. Anschließend den Schieber so weit öffnen, bis der gewünschte Mengen- oder Betriebspunkt erreicht ist.

Pumpe nur kurzzeitig gegen geschlossenen druckseitigen Schieber fahren.

Pumpen nur für die in der Bestellung angegebenen Medien und Betriebsbedingungen einsetzen. Für Schäden, die durch Nichtbeachtung entstehen, können wir entsprechend unseren Lieferbedingungen keine Haftung übernehmen.

Baureihe: TE, Baugrößen 115 - 190
Werkstoff: Edelstahl 1.4571

Vor Beginn der Demontage muß die Pumpe so gesichert werden, dass sie nicht eingeschaltet werden kann. Das Pumpengehäuse muß Umgebungstemperatur angenommen haben, drucklos und entleert sein.
Ist die Pumpe mit gesundheitsgefährdenden und umweltbelasteten Fördermedien betrieben worden, ist sie sorgfältig zu reinigen. Die hierbei anfallenden Schadstoffe sind fachgerecht zu entsorgen.

Demontage

Gehäuse (06) durch Lösen der Fußschrauben (27) abnehmen, Kontermutter (04-2) abschrauben (Rechtsgewinde).
Das Laufrad ist mit einer Keilnut versehen und nur auf der Welle aufgesteckt.
Zur Abnahme des kompletten Stützrohres (05) zuerst die Zylinderschrauben (27-3) lösen.
Die Welle (02) ist auf die Motorwelle aufgezogen und mit dem Kerbstift (29) verstiftet.
Welle auf Beschädigungen und Rundlauf überprüfen (zulässige Abweichung max. 0,02 mm).
Fehlerhafte Wellen sollten nur in unserem Werk ausgetauscht werden.
Wenn Teile ausgetauscht werden, nur Originalersatzteile verwenden.

Achtung!

Bei Ersatzteilbestellungen immer die Artikel-Nummer der Pumpe angeben!

Montage

Der Motor ist bereits mit der Welle (02) versehen, verstiftet und ausgewuchtet. Die Montage der übrigen Pumpenteile ist einfacher, wenn der Motor senkrecht auf der Lüfterhaube aufgestellt wird.
Stützrohr (05) über die Welle auf den Motorflansch aufsetzen, Zylinderschrauben (27-3) befestigen, Laufrad (04) über die Keilnut schieben, mit der Kontermutter (04-2) kontern.
Durch Drehen am Laufrad leichten und gleichmäßigen Lauf prüfen.
Gehäusedichtung (36) einlegen, Gehäuse (06) mit den Fußschrauben (27) und den Muttern (43-1) befestigen.
Bei erneutem Einsatz der Pumpe die für die **Erstinbetriebnahme** geltenden Hinweise beachten.

Hinweise für den Einbau der Welle bei Tauchpumpen

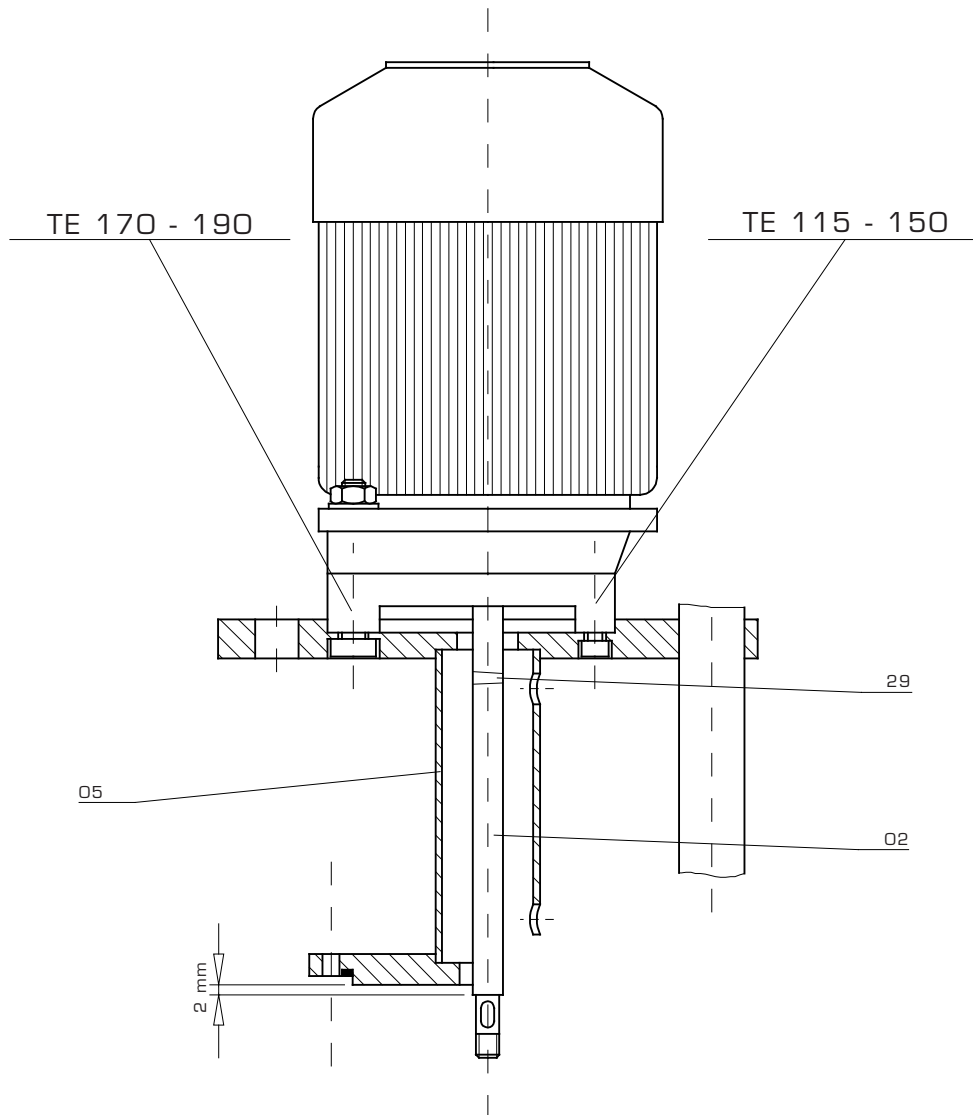

Das Stützrohr Teil 05 auf den Motor setzen, die Welle Teil 02 einführen und soweit auf die Motorwelle pressen, bis der angegebene Abstand von 2mm erreicht ist.

Stützrohr wieder abnehmen und die Welle Teil 02 im Bereich der Motorwelle verbohren und mit dem Kerbstift Teil 29 verstemmen.

Anschließend die Welle auf Rundlauf prüfen und eventuell ausrichten.
Rundlaufgenauigkeit am Wellenende 0,02 mm.

Teilebeschreibung der Baureihe TE

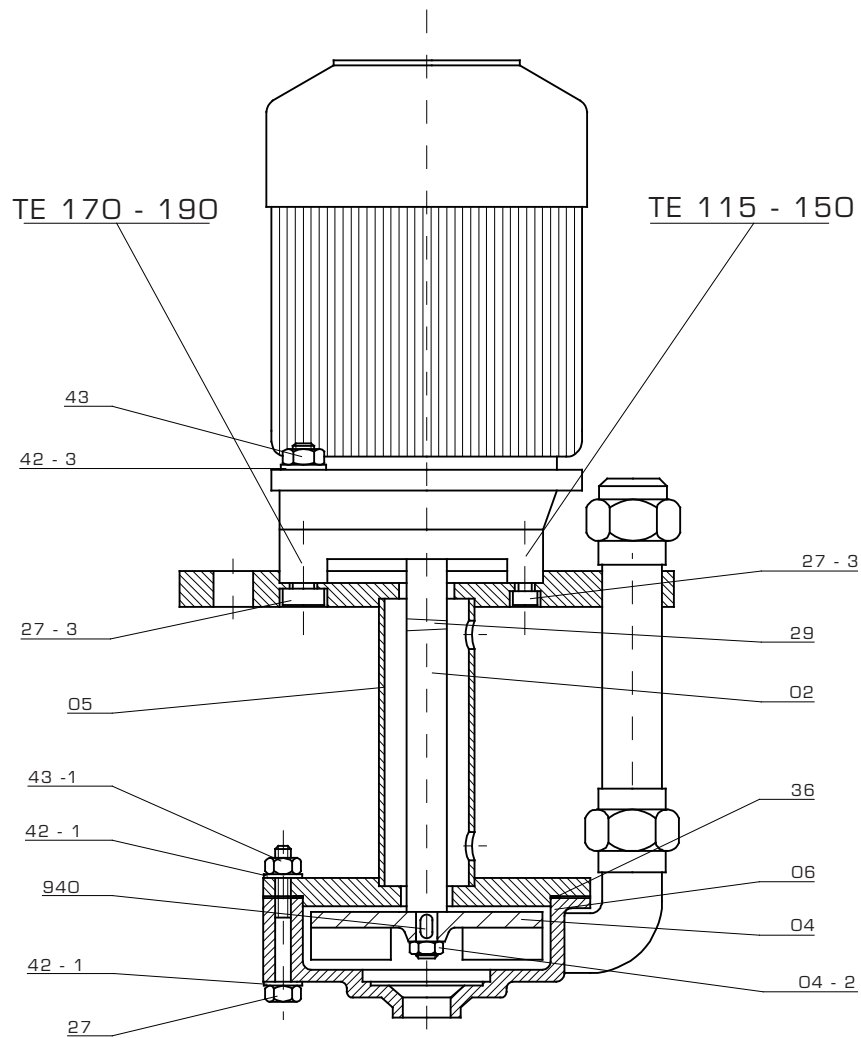

Teil-Nr.	Benennung	Werkstoffe
02	Welle	1.4571
04	Laufрад	1.4581
04 - 2	Kontermutter	A4
05	Stützrohr komplett	1.4571
06	Gehäuse	1.4581
27	Fußschraube	A4
27 - 3	Zylinderschraube	A4
29	Kerbstift	A4
36	Gehäusedichtung, flach	PTFE
42 - 1	U-Scheibe	A4
42 - 3	U-Scheibe	A4
43	6-Kt.-Mutter	A4
43 - 1	6-Kt.-Mutter	A4
940	Paßfeder	A4

Kennlinien der Baureihe TE

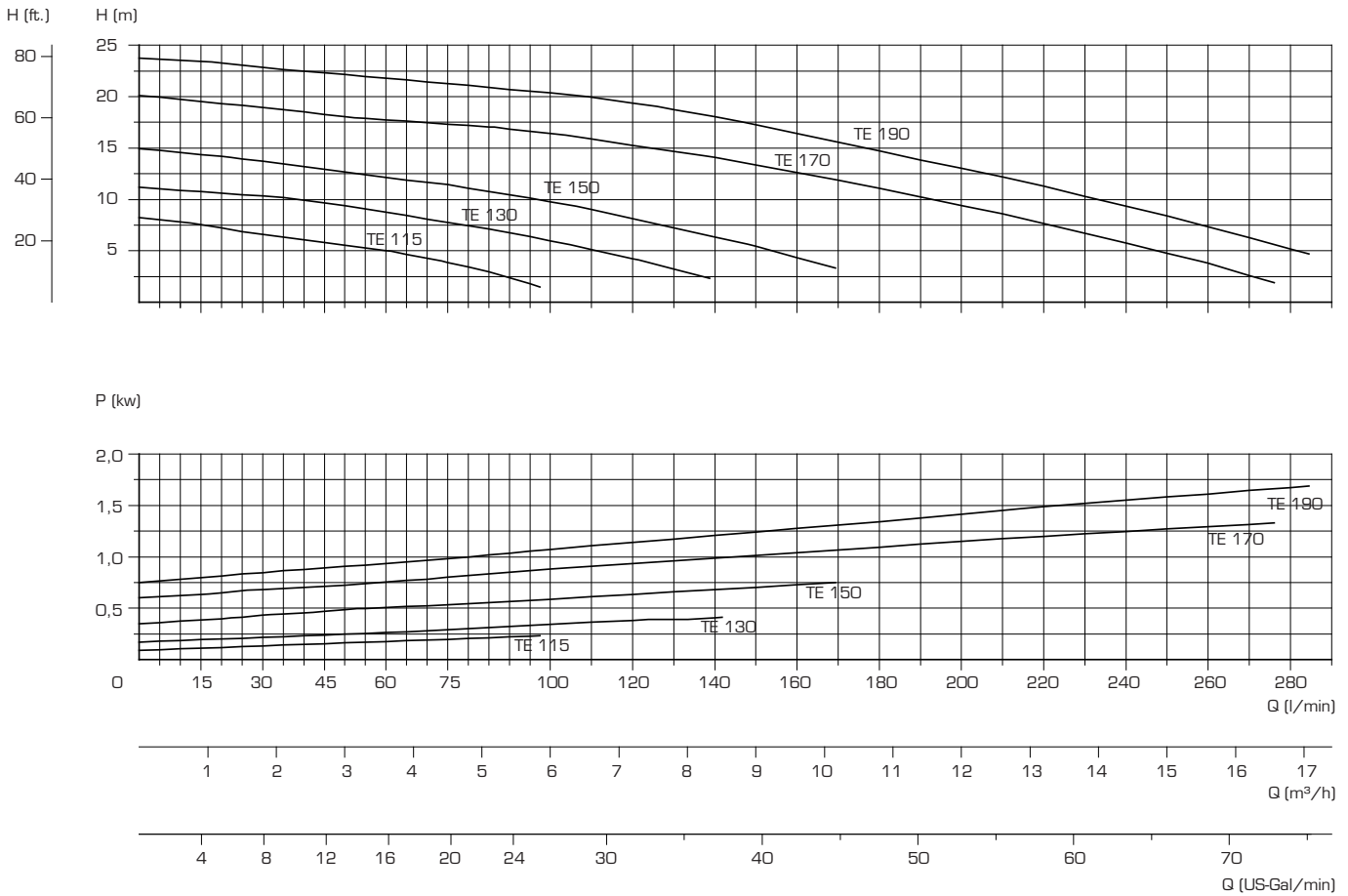

Kennlinien mit Wasser bei 20°C und 2900 U/min (50 Hz.) gemessen.

Typ	Motorleistung P	ET = Eintauchtiefe
	kW	mm
T 115	0,25	200 - 300 - 400
T 130	0,55	200 - 300 - 400
T 150	0,75	300 - 400 - 500
T 170	1,50	400 - 600 - 800
T 190	2,20	400 - 600 - 800

Massangaben der Baureihe TE

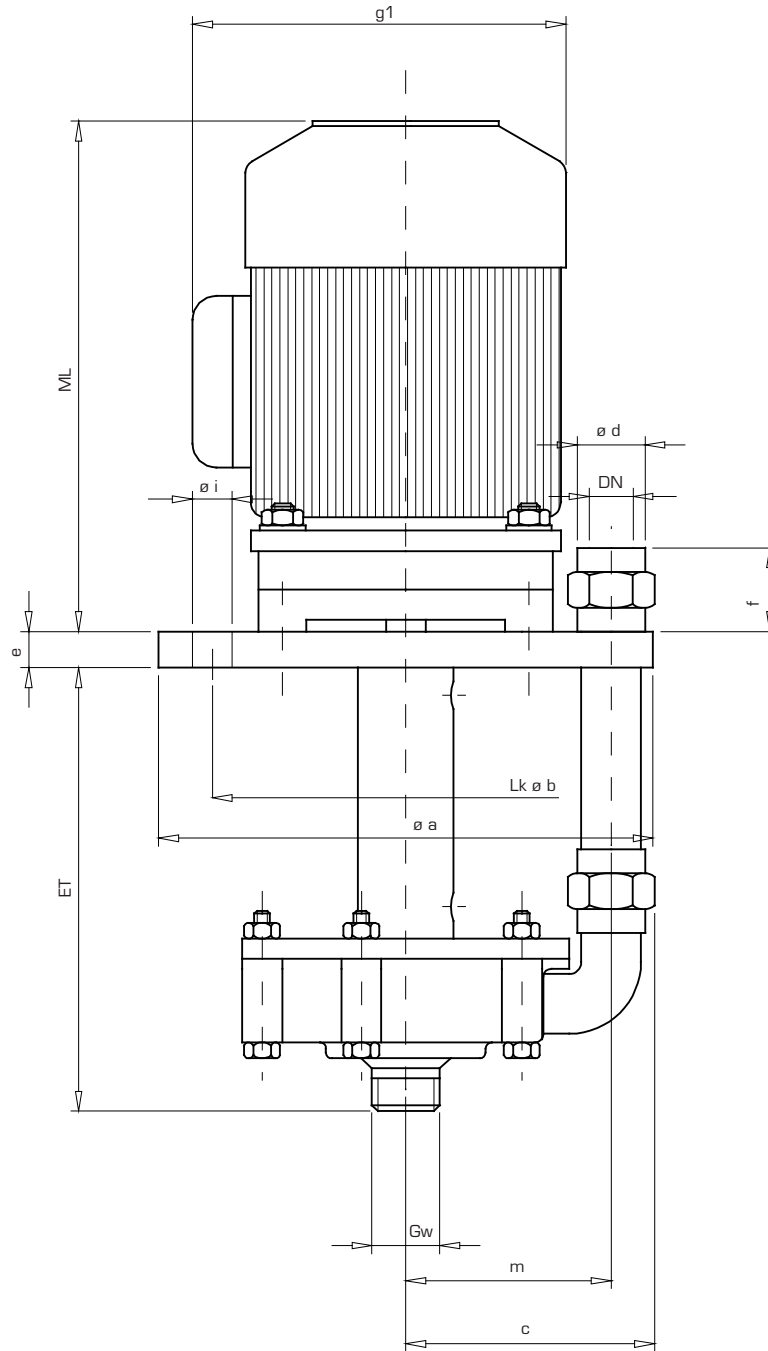

Type	ø a	ø b	c	ø i*	e	f	g1	m	ML	ø d	DN
TE 115	230	170	121	11	15	44	158	97	211	27	25
TE 130	240	200	124	11	15	44	182	100	241	27	25
TE 150	265	225	137	11	15	46	209	113	263	27	25
TE 170	320	280	156	13	15	50	235	130	278	34	32
TE 190	330	280	167	13	15	50	235	141	303	34	32

Allgemein

SCHMITT-Kreiselpumpen entsprechen in Bezug auf Konstruktion und Fertigung den hohen Anforderungen, die an sie gestellt werden.

Sachgemäße Montage und Behandlung, wie sie in dieser Betriebsanweisung empfohlen werden, sind Voraussetzung für einen störungsfreien Dauerbetrieb.

Es ist daher notwendig, dass die vorliegende Schrift vor Montage und Inbetriebnahme der Pumpen sowie bei allen Wartungsarbeiten sorgfältig durchgelesen wird und die gegebenen Ratschläge befolgt werden. Auf jeder SCHMITT-Kreiselpumpe ist eine Artikel-Nummer angebracht mit den für spätere Korrespondenz und Reservebereitstellung notwendigen Zahlen. Wir bitten Sie, diese Nummer in jedem Fall anzugeben.

Gewährleistung

Garantie leisten wir gemäß unseren Allgemeinen Lieferbedingungen.

Melden Sie Schäden, die während der Garantiezeit auftreten sofort; nur so können Sie Ihren Anspruch auf Garantie sicher stellen.

Für die von uns empfohlenen Werkstoffe und Ausführungen können wir nur dann die Garantie übernehmen, wenn die Betriebsbedingungen und die Förderflüssigkeiten mit den in der Bestellung gemachten Angaben übereinstimmen.

Ändern sich die Konzentrationen, die Temperatur des Fördermediums oder die hydraulischen Daten, ist bei uns rückzufragen. Wir werden dann prüfen, ob die von uns gelieferte Pumpe für die geänderten Betriebsbedingungen eingesetzt werden kann. Für Schäden, die durch Nichtbeachtung entstehen, können wir entsprechend unseren Lieferbedingungen keine Haftung übernehmen.

Vor Änderungs- und Wartungsarbeiten während der Garantiezeit ist unser schriftliches Einverständnis einzuholen, da andernfalls unsere Garantie erlischt.

Setzen Sie für diese Arbeiten nur Fachpersonal ein oder senden Sie uns die komplette Pumpe zur Begutachtung oder Reparatur ins Werk.

Für Pumpenteile, die infolge ihrer stofflichen Beschaffenheit oder nach Art der Verwendung einem vorzeitigem Verschleiß unterliegen, wie Gleitringdichtungen, Dichtungen und dergleichen, können wir keine Garantie übernehmen.

Für Zubehöerteile, die nicht aus unserer Fertigung stammen, können wir Garantieansprüche nur in dem uns vom jeweiligen Unterlieferanten gewährten Umfang erfüllen.